

zwischen -40 und + 120°C. Heissbereich (über 120°C) meiden. Die Zurrkraft ist nach Eintritt in Warme Regionen zu überprüfen.

Zurrgurte müssen außer Betrieb genommen werden, wenn sie beschädigt sind:

**Bei Gurtbändern:** Risse, Schnitte, Einkerbungen und Brüche in lasttragenden Fasern und Nähten, Verformungen durch Wärmeinwirkung. Bei Endbeschlagteilen und Spannelementen: Verformungen, Risse, starke Anzeichen von Verschleiß und Korrosion.

Es ist darauf zu achten, dass der Zurrgurt durch die Kanten der Ladung, an der er angebracht ist, nicht beschädigt wird. Eine regelmäßige Sichtprüfung vor und nach jeder Benutzung wird empfohlen. Es sind nur lesbar gekennzeichnete und mit Etiketten versehene Zurrgurte zu verwenden. Zurrgurte nicht kneten oder verdrehen. Schäden an den Etiketten sind zu verhindern, in dem man sie von den Kanten der Ladung und, falls möglich, von der Ladung fernhält.

Gurtbänder sind vor Reibung und Abrieb sowie vor Schädigungen durch Ladungen mit scharfen Kanten durch die Verwendung von Schutzüberzüge oder Kantenschonern zu schützen.

Zurrgurte nur zum Zurren verwenden, nicht zum Heben, Abschleppen oder zur Personensicherung einsetzen.

Verwahren Sie diese Gebrauchsanleitung zusammen mit Ihrem Kaufbeleg.

## FR Français

### Sangle d'amarrage

#### – Consignes de sécurité et mode d'emploi

Lors du choix et de l'utilisation de sangles d'amarrage, il doit être tenu compte de la force d'amarrage nécessaire (LC = Lashing Capacity) ainsi que du type d'utilisation et du type de chargement à arranger. La taille, la forme et le poids du chargement déterminent le choix correct; il doit aussi être tenu compte du type d'utilisation envisagée, de la péripétie du transport et de la nature du chargement.

Pour des raisons de stabilité, au moins deux sangles d'amarrage doivent être utilisées pour l'amarrage bas et deux paires de sangles d'amarrage pour l'amarrage diagonal. La sangle d'amarrage sélectionnée doit être suffisamment forte mais aussi suffisamment longue pour l'utilisation prévue; sa longueur doit être adaptée au type d'amarrage.

La mise en place et l'enlèvement des sangles d'amarrage doivent être planifiés avant le début du transport. Seuls les systèmes d'amarrage conçus pour l'amarrage bas

présentant les inscriptions STF sur l'étiquette doivent être utilisés pour l'amarrage bas. Sicela est possible, des nattes antidérapantes avec un coefficient de friction de  $\mu = 0,6$  min. doivent être mises en place sous la charge à sécuriser. Cette mesure peut contribuer à diminuer considérablement le nombre de sangles nécessaires pour l'amarrage bas d'un chargement et peut accroître la sécurité du chargement et du trafic. Un angle de hauteur si possible important doit toujours être choisi pour travailler; l'amarrage doit donc si possible se faire en angle obtus!

Ouverture de l'amarrage: Avant l'ouverture, il convient de s'assurer que le chargement est encore stable même sans sécurité et que le personnel s'occupant du déchargement ne soit pas menacé par une chute de composants. Si cela est nécessaire, les moyens d'élingage prévus pour la suite du transport doivent déjà être mis en place sur le chargement pour éviter une chute et/ou un basculement.

Avant le début du déchargement, les amarrages doivent être défaits de manière que la charge soit libre. Les sangles d'amarrage souillées doivent immédiatement être mises hors service, rincées à l'eau froide et séchées à l'air. Cette sangle d'amarrage en High Tenacity Polyester convient à une utilisation à une température comprise entre -40 et + 120°C. Éviter les températures chaudes (supérieures à 120°C). La force d'amarrage doit être contrôlée en entrant dans des régions chaudes.

Les sangles d'amarrage doivent être mises hors service lorsqu'elles sont endommagées:

Pour les bandes de sangles: fissures, entailles, encoches et ruptures dans des fibres porteuses de charge et coutures, déformations sous l'effet de la chaleur. Pour les éléments de ferrure et éléments de serrage: déformations, fissures, fortes traces d'usure ou de corrosion. Il convient de veiller à ce que les sangles d'amarrage ne soit pas endommagée par les arêtes du chargement sur laquelle elle est appliquée.

Un contrôle visuel régulier est recommandé avant et après chaque utilisation. Seules des sangles d'amarrage parfaitement lisibles et munies d'étiquettes doivent être utilisées. Les sangles d'amarrage ne doivent pas être noués ou tordus. Des endommagements au niveau des étiquettes sont à éviter en tenant celles-ci à l'écart des arêtes de chargement et, si possible, du chargement proprement dit.

Les bandes des sangles doivent être protégées contre le frottement et l'abrasion ainsi que contre les endommagements dus aux chargements à arêtes coupantes en utilisant des revêtements de protection ou des protège-arêtes.

Les sangles d'amarrage doivent uniquement être utilisées pour l'amarrage et non pas pour le soulèvement, le remorquage ou la sécurisation de personnes. Conservez ce mode d'emploi avec votre bon d'achat.

## ES Español

### Cinta de amarre

#### – Indicaciones de seguridad e instrucciones de uso

Para la selección y el uso de cintas de amarre se debe tener en cuenta la fuerza de amarre requerida (LC = Lashing Capacity) así como el modo de utilización y tipo de carga a sujetar. La elección correcta está determinada por el tamaño, forma y peso de la carga, pero también por el modo de utilización proyectado, el medio de transporte y el tipo de carga.

Por motivos de estabilidad, se deben utilizar por lo menos dos cintas de amarre para sujeción por fricción y dos cintas para sujeción en diagonal. De acuerdo al uso previsto, la cinta de amarre seleccionada debe ser no sólo suficientemente gruesa sino también suficientemente larga, y con respecto al tipo de sujeción debe disponer de la longitud correcta. La colocación y quitado de las cintas de amarre se deben planificar antes del comienzo del viaje. Para sujeción por fricción se deben utilizar sólo sistemas de amarre, que exhiban en la etiqueta que han sido diseñados para sujeción por fricción con STF (Standard Tension Force). Si es posible, ponga bajo la carga a asegurar esteras antidéslizantes con un coeficiente de frotamiento de por lo menos  $\mu = 0,6$  min. Esto puede disminuir considerablemente la cantidad de cintas necesarias para la sujeción por fricción de una carga, y contribuye a la seguridad de la carga y del tráfico. [Trabajar siempre con grandes ángulos verticales, es decir amarrar lo más inclinado posible]

Apertura del trincaje: Antes de la apertura debe asegurarse que, la carga este segura aún sin aseguramiento y que no sea peligrosa para los descargadores por posible caída. En caso de necesidad se deben colocar previamente en la carga los elementos de izamiento previstos para el transporte ulterior, a los fines de evitar una caída y/o vuelco de la carga. Antes de comenzar la descarga, se deben aflojar los trincajes de tal manera que la carga esté libre. Cintas de amarre ensuciadas deben ser puestas fuera de servicio inmediatamente, lavarse con agua fría y secarse en el aire. Esta cinta de amarre de High Tenacity Polyester es apropiada para la utilización entre -40 y + 120°C. Evite altas temperaturas (por encima de 120°C). Cuando se entra en regiones cálidas, se debe verificar la fuerza de trincaje. Las cintas de amarre se deben retirar del servicio cuando están dañadas:

En cintas: fisuras, cortes, muescas y roturas en fibras y costuras portadoras de carga, deformaciones debidas a acciones del calor. En herrajes terminales y elementos tensores: deformaciones, fisuras, fuertes síntomas de desgaste y corrosión. Se debe tener cuidado de no dañar la cinta de amarre con los cantos de la carga, donde fue colocada. Se aconseja un control visual periódico antes y después de cada utilización. Se deben utilizar sólo cintas de amarre provistas con identificación legible y etiquetas.

No anudar o torcer las cintas de amarre. Se deben evitar daños en las etiquetas, manteniéndolas alejadas de los cantos de la carga y, de ser posible, de la carga.

Se deben proteger las cintas contra rozamientos y desgastes así como contra daños por cargas con cantos cortantes, mediante la utilización de recubrimientos de protección o protectores de cantos.

Utilizar las cintas de amarre sólo para sujetar, no para elevar, arrastrar o para aseguramiento de personas.

Guarde estas instrucciones de uso junto con su comprobante de compra.

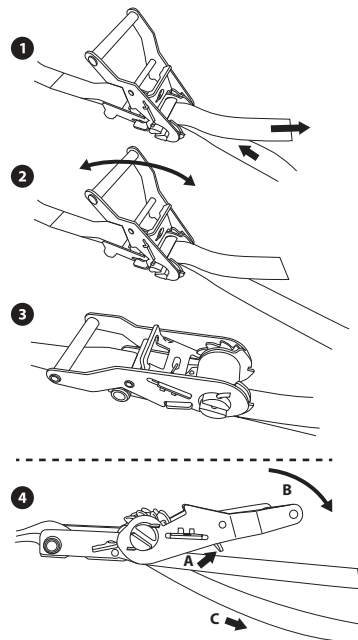

## Spännband / Surringsrem - SÄKERHETSANVISNINGAR OCH BRUKSANVISNING

Vid val och användning av surringsremmar måste den erforderliga surringskraften (LC = Lashing Capacity) samt användnings sättet och typen av last som ska surras beaktas. Lastens storlek, form och vikt avgör valet av surringsrem, men även användnings sättet, transportomgivningen och typen av last.

Av stabilitetsskäl måste man använda minst två surringsremmar vid nedsurring och två par surringsremmar vid diagonal surring. Den valda surringslänggen måste både vara tillräckligt stark och tillräckligt lång för användningsändamålet samt ha rätt längd med avseende på surrings sättet.

Beroende på olika egenskaper och töjning under belastning, ska olika lastsäkringsutrustningar (t.ex. surringskedjor och spännband) inte användas till att säkra samma last. Det måste också alltid beaktas att samtlig lastsäkringsutrustning är anpassad för att användas tillsammans med det aktuella spännbandet.

Fastsättning och borttagning av surringsremmarna ska planeras innan körningen påbörjas. För nedsurring får man endast använda sådana surrings system som är konstruerade för nedsurring med STF på etiketten. Lägg om möjligt halkmattor med en friktionskoefficient på minst  $\mu = 0,6$  under lasten som ska säkras. Detta kan minska antalet remmar som behövs för att surra ner en last avsevärt och bidrar därmed till lastens och trafikens säkerhet. Arbeta alltid med så stor höjdvinkel som möjligt, dvs. surra så brant som möjligt!

**Öppna surringarna:** Innan surringarna öppnas, måste man förvissa sig om att lasten står säkert även utan säkringen och att den inte kan falla ner på den avlastande personen. Om nödvändigt ska de för den fortsatta transporten avsedda anslagningsmedlen anbringas redan innan, för att förhindra att lasten faller ner och/eller välter.

Innan avlastningen börjar måste surringarna ha lossats så pass mycket att lasten står fritt. Förordnade surringsremmar ska tas ur drift omedelbart, spolas i kallt vatten och lufttorkas. Denna surringsrem av High Tenacity Polyester lämpar sig för användning mellan - 40 och + 120°C. Undvik heta temperaturer (över 120°C).

Surringskraften ska kontrolleras efter införelse i varma regioner. Surringsremmar måste tas ur drift om de är

skadade.

**Exempel på skador:** sprickor, snitt, skårar och brott i lastbärande fibrer och sömmar, deformationer genom värmepåverkan. Vid ändbeslag och spännelement: deformationer, sprickor, starka tecken på nötning och korrosion. Se till att surringsremmen inte skadas av kanterna på lasten som den är anbringad på.

En regelbunden visuell kontroll före och efter varje användning rekommenderas. Endast labbart märkta surringsremmar som är försedda med etiketter får användas. Knyt och förhind ur surringsremmar. Skador på etiketterna ska förhindras genom att man håller dem borta från lastens kanter och, om möjligt, från lasten.

Remband ska skyddas mot nötning och slitage samt skador förorsakade av last med vassa kanter genom att man använder skyddsöverdrag eller kantskydd.

Använd surringsremmar endast för surring, inte för lyftning, bogsering eller personsäkring.

Spara den här bruksanvisningen tillsammans med ditt vittö.

## GB English

### Lashing strap - Safety and usage instructions

The required lashing strength (LC = Lashing Capacity), the method of usage and the type of load to be secured must be taken into account in the selection and use of lashing straps. The size, shape and weight of the load determines the right selection, and also the intended method of usage, the transport environment and the type of the load.

For reasons of stability, at least two lashing straps must be used to strap the load down, and two pairs of lashing straps for diagonal lashing. The selected lashing strap must be both strong enough and long enough for the intended purpose, and have the right length for the type of lashing.

Because of different behaviour and elongation under load conditions, different lashing equipment (e. g. lashing chain and web lashings) shall not be used to lash the same load. Consideration shall also be given to ancillary fittings (components) and lashing devices in the load restraint assembly are compatible with the web lashing.

The fitting and removing of the lashing straps should be planned before starting the journey. Only such lashing systems should be used that are designated on the label

as being suitable for lashing down with STF. If possible, lay non-slip mats with a friction value of  $\mu = \text{min. } 0,6$  under the load to be secured. This can reduce considerably the number of straps required to secure the load, and will also increase load safety and traffic safety. Always work with the greatest height angles possible, fitting the lashing at the steepest possible angle!

**Open the lashing fastener:** Before opening the fastener, ensure that the load is still secure without the lashing, and that unloading personnel are not at risk if the load falls. If necessary, any other fittings required for further transport of the load should be fitted to the load in advance to prevent it falling and/or tipping.

Before starting unloading, the lashing must be loosened so that the load can be moved freely. Dirty lashing straps should be taken out of use immediately, rinsed in cold water and allowed to dry in the air. This lashing strap is made of High Tenacity Polyester, and is suitable for use at temperatures from - 40°C to + 120°C. Avoid exposure to very hot areas (over 120°C).

The lashing strength should be checked when entering warmer regions. Lashing straps must not be used if they are damaged in any way.

**Examples of damages:** cracks, cuts, notches and breaks in load-bearing fibres and seams, deformation due to the effects of heat. For end fittings and tension elements: deformations, cracks, strong indications of wear and corrosion. Ensure that the lashing strap is not damaged by the edges of the load to which it is fitted.

A regular visual check is recommended before and after use. Use only lashing straps that are clearly designated and provided with labels. Lashing straps must not be knotted or twisted. Damage to the labels should be avoided by keeping them away from the edge of the load, and if possible also away from the load itself.

Lashing straps should be protected against wear and abrasion, and damage from loads with sharp edges, by the use of protective covers or corner protectors.

Lashing straps must be used only for securing loads, and not for lifting, towing or for personal safety.

Keep these usage instructions together with your purchase receipt.

## Zurrgurte mit Klemme und Ratsche - Sicherheits-Hinweise und Gebrauchsanleitung

Bei der Auswahl und dem Gebrauch von Zurrgurten müssen die erforderliche Zurrkraft (LC = Lashing Capacity) sowie die Verwendungstypen und die Art der zu zurendenden Ladung berücksichtigt werden. Die Größe, Form und das Gewicht der Ladung bestimmen die richtige Auswahl, aber auch die beabsichtigte Verwendungstypen, die Transportumgebung und die Art der Ladung.

Es müssen aus Stabilitätsgründen mindestens zwei Zurrgurte zum Niederzurren und zwei Paar Zurrgurte beim Diagonalzurren verwendet werden. Der ausgewählte Zurrgrurt muss für den Verwendungszweck sowohl stark als auch lang genug sein und hinsichtlich der Zurrart die richtige Länge aufweisen.

Wegen unterschiedlichen Verhältnissen und wegen Längenänderung unter Belastung dürfen verschiedene Zurrmittel (z. B. Zurrketten und Zurrgurte aus Chemiefasern) nicht zum Verzurren derselben Last verwendet werden. Bei der Verwendung von zusätzlichen Beschlagteilen und Zurrvorrichtungen beim Zurren muss darauf geachtet werden, dass diese zum Zurrgrurt passen.

Das Anbringen und das Entfernen der Zurrgurte sind vor dem Beginn der Fahrt zu planen. Es dürfen nur solche Zurrsysteme, die zum Niederzurren mit STF auf dem Etikett ausgelegt sind, zum Niederzurren verwendet werden. Wenn möglich, legen Sie unter die zu sichernde Ladung Anti-Rutsch-Matten mit einem Reibbeiwert von  $\mu = 0,6$  min. Dies kann die Anzahl der zum Niederzurren einer Ladung erforderlichen Gurte erheblich verringern und trägt zur Sicherheit von Ladung und Verkehr bei. Immer mit möglichst großem Höhenwinkel arbeiten, also möglichst steil zurren!

**Öffnen der Verzurrung:** Vor dem Öffnen sollte man sich vergewissern, dass die Ladung auch ohne Sicherung noch sicher steht und den Abladenden nicht durch Herunterfallen gefährdet. Falls nötig, sind die für den weiteren Transport vorgesehenen Anschlagmittel bereits vorher an der Ladung anzubringen, um ein Herunterfallen und/oder Kippen zu verhindern.

Vor Beginn des Abladens müssen die Verzurrungen so weit gelöst sein, dass die Last frei steht. Verunreinigte Zurrgurte sind sofort außer Betrieb zu nehmen, in kaltem Wasser zu spülen und an der Luft zu trocknen. Dieser Zurrgrurt aus High Tenacity Polyester ist geeignet für die Verwendung

## FASTY AB

Terrassvägen 1  
SE-334 33 ANDERSTORP  
SWEDEN

Phone: +46 (0)371-170 80  
www.fasty.se

**FASTY**  
QUALITY OF SWEDEN